

Program Pomorskiej Kolei Metropolitalnej

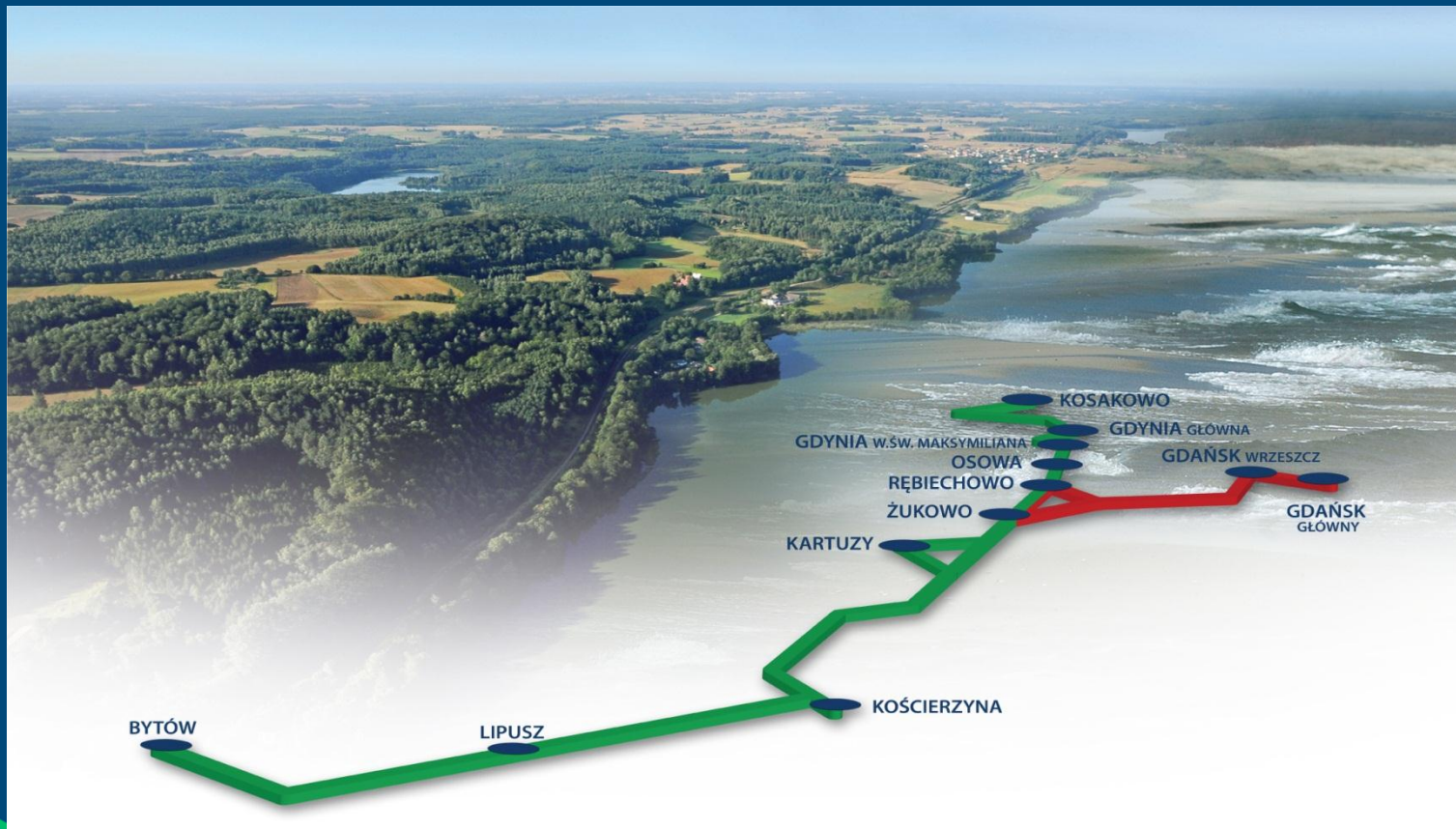

Pomorska Kolej Metropolitalna łączy Pomorzanie

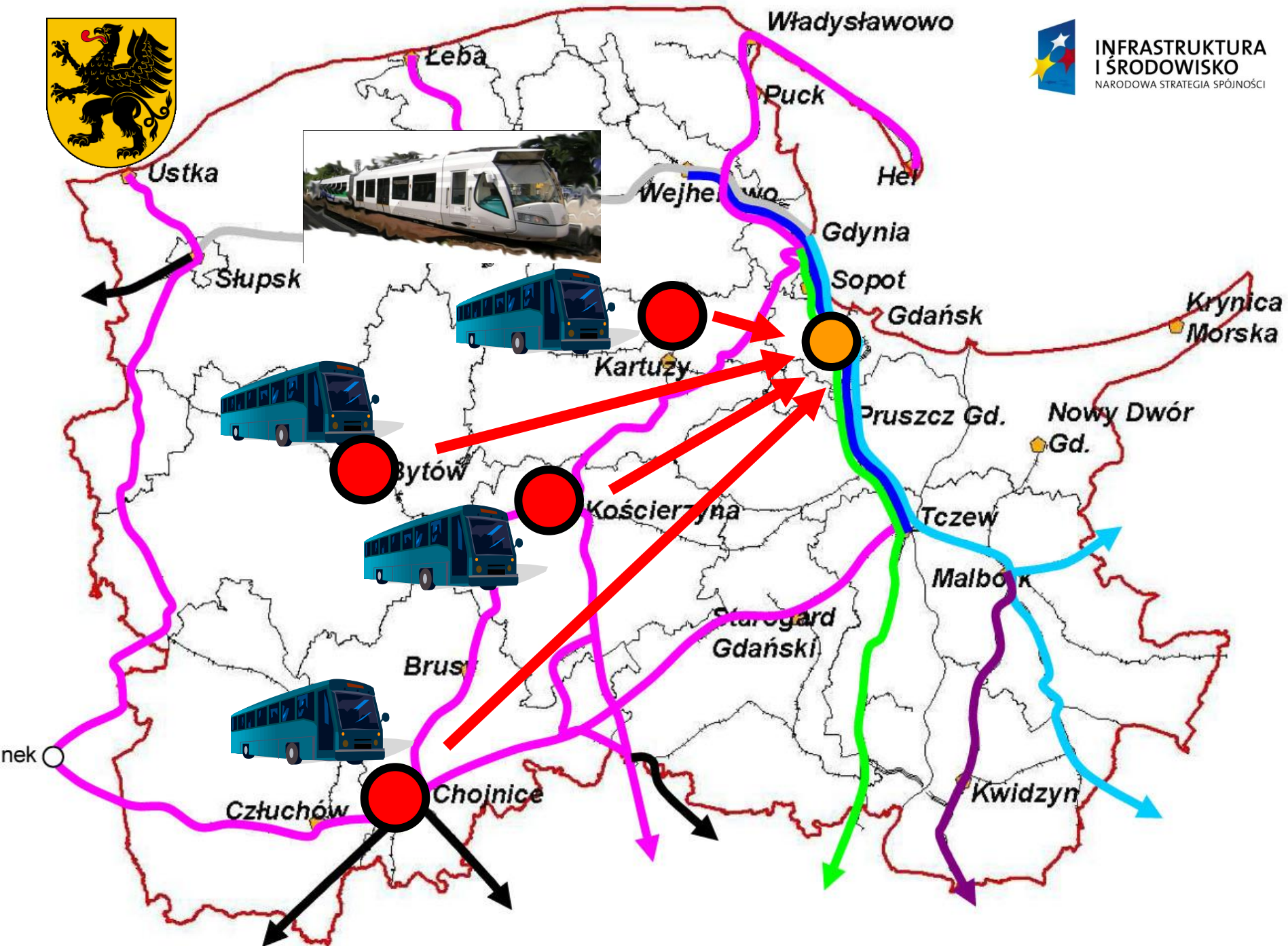



MORZE BAŁTYCKIE

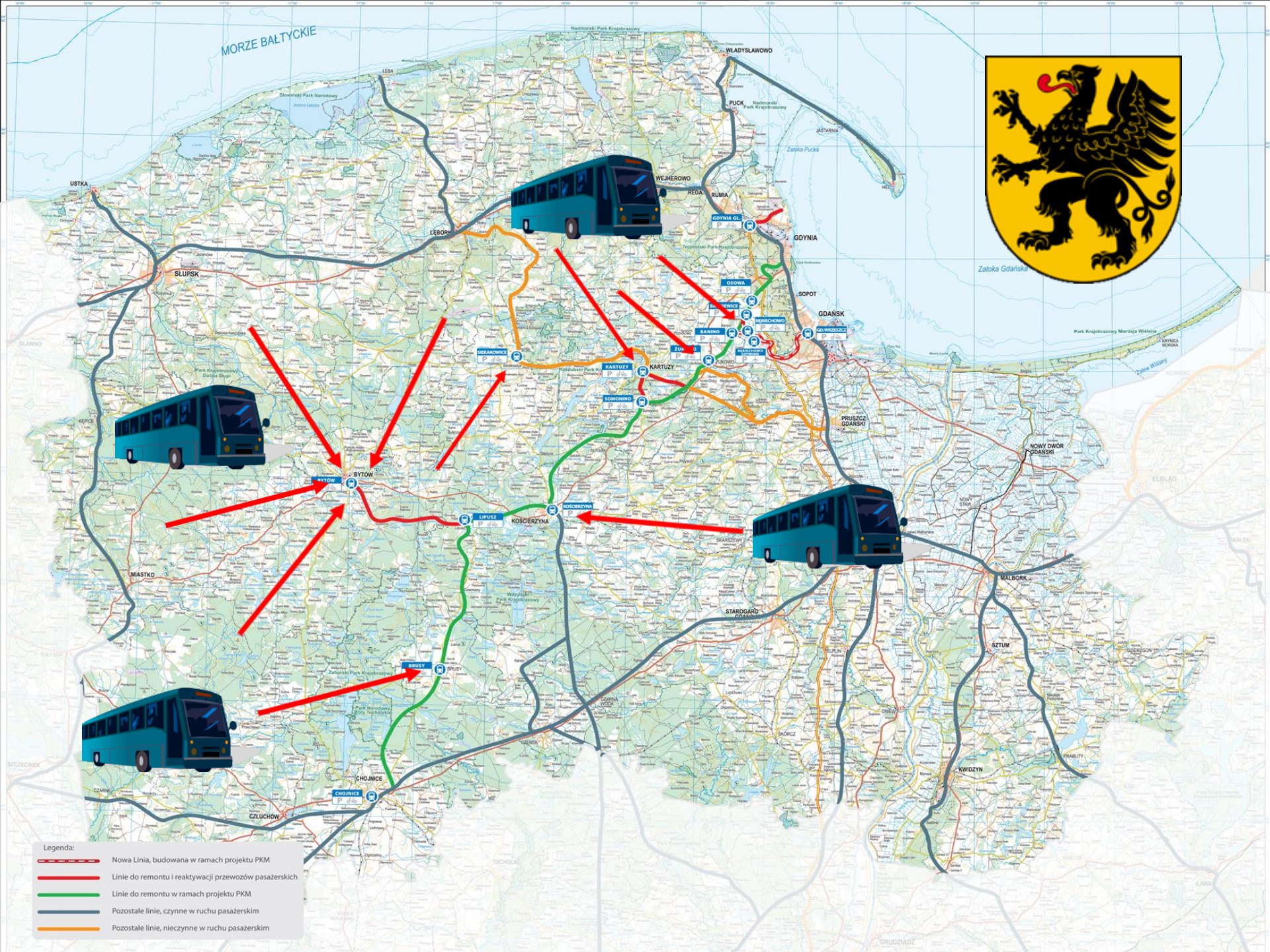

- Legenda:
- Nowa Linia, budowana w ramach projektu PKM
 - Linie do remontu i reaktywacji przewozów pasażerskich
 - Linie do remontu w ramach projektu PKM
 - Pozostałe linie, czynne w ruchu pasażerskim
 - Pozostałe linie, nieczynne w ruchu pasażerskim

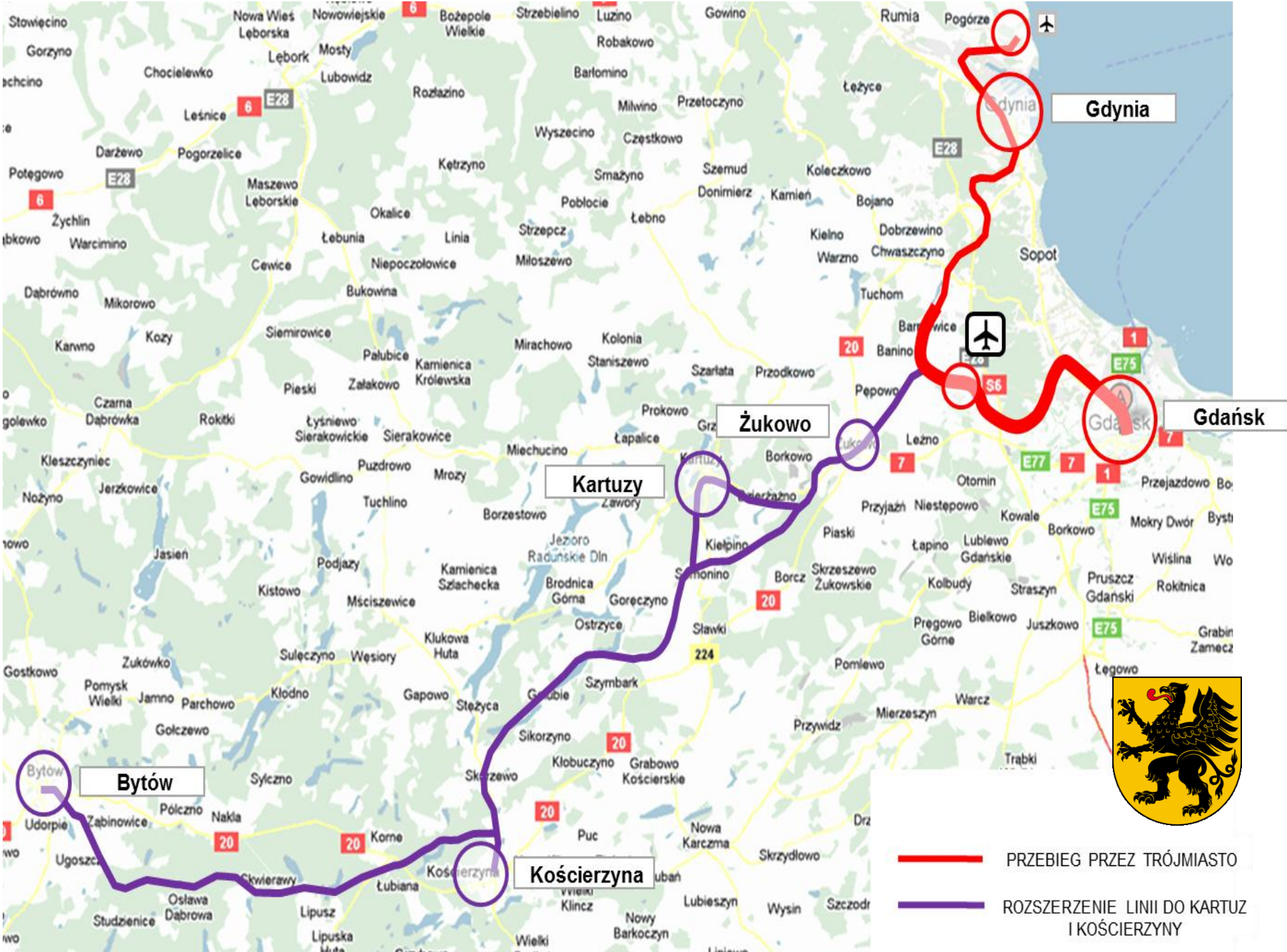

PRZEBIEG PRZEZ TRÓJMIASTO

ROZSZERZENIE LINII DO KARTUZY I KOŚCIERZYNY

Pomorska Kolej Metropolitalna etap I – rewitalizacja Kolei Kokoszkowskiej

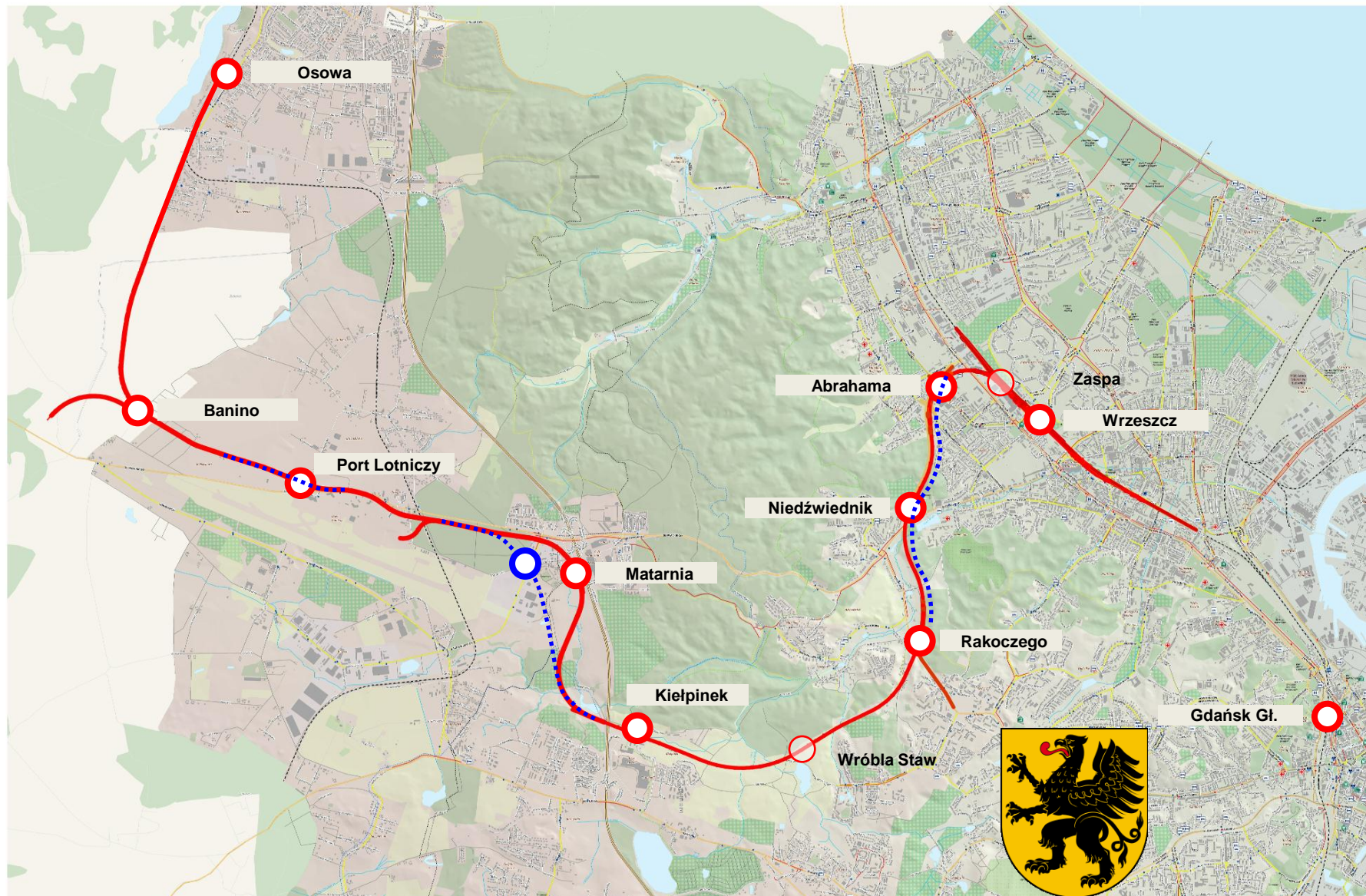

Wariant 3a – podwariant 2



Wariant 3a – podwariant 1



KIEŁPINEK

Stacja kolejowa

Historyczny budynek stacji kolejowej Kiełpinek



Wiadukt Słowackiego



Wiadukt Wita Stwosza

Historia kolei kokoszkowskiej

Projekt Pomorskiej Kolei Metropolitarnej – Etap I - w liczbach

Długość nowych torów	ok.20 km
Czas realizacji projektu	3 lata
Planowany termin oddania do użytku całości trasy PKM	I kwartał 2015 roku
Prędkość maksymalna składów kolejowych	120km/h
Nowe perony	14
Koszt całkowity inwestycji	860 000 000 złotych
Liczba przystanków	10



**INFRASTRUKTURA
I ŚRODOWISKO**
NARODOWA STRATEGIA SPÓJNOŚCI



Pomorska Kolej Metropolitalna łączy Pomorzanie

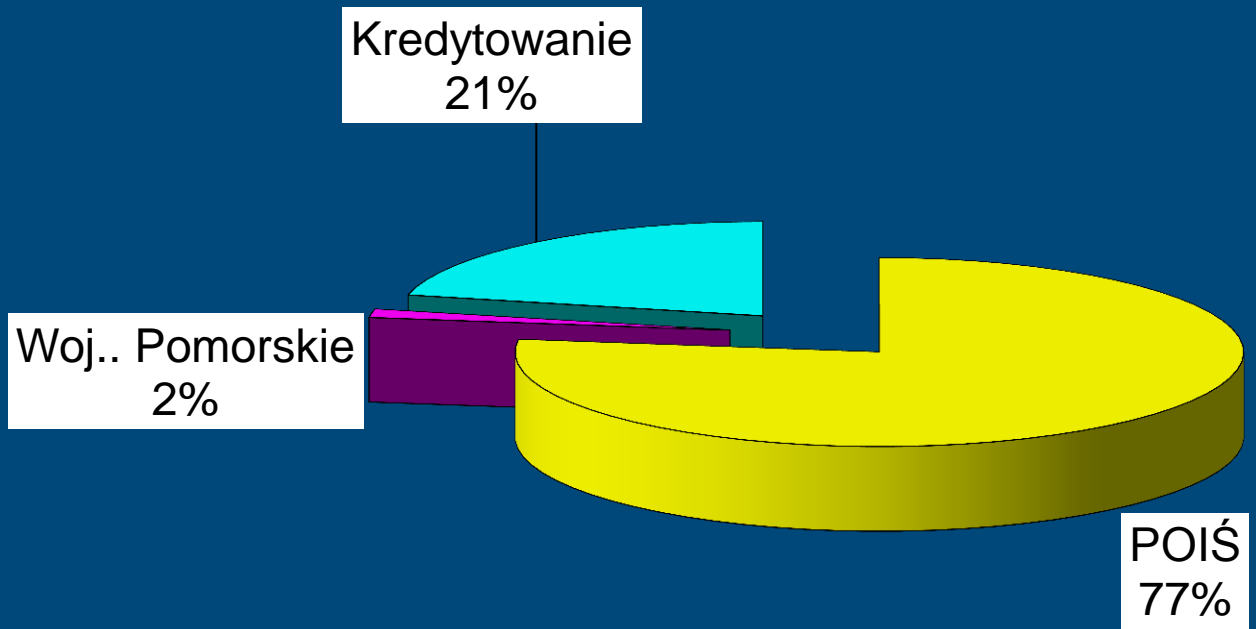

■ POIŚ ■ Woj. Pomorskie ■ Kredytowanie



Pomorska Kolej Metropolitalna łączy Pomorzanie

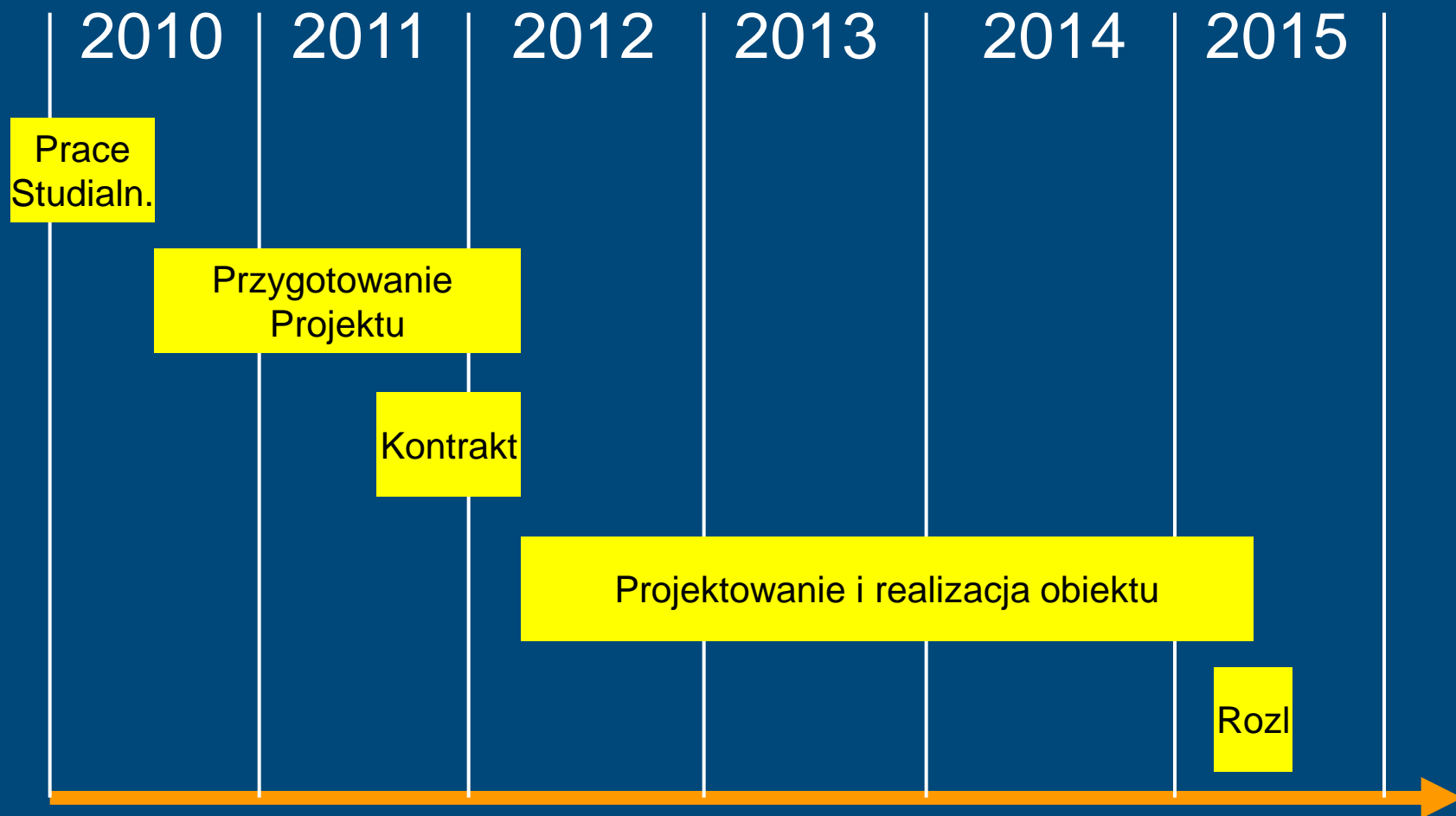

Pomorska Kolej Metropolitalna Łączy Pomorzanie

Stacja Osowa

Banino – Osowa 4km



PRZYSTANEK OSOWA

Zasięg:
1km = 12minut

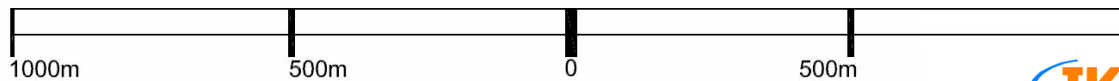
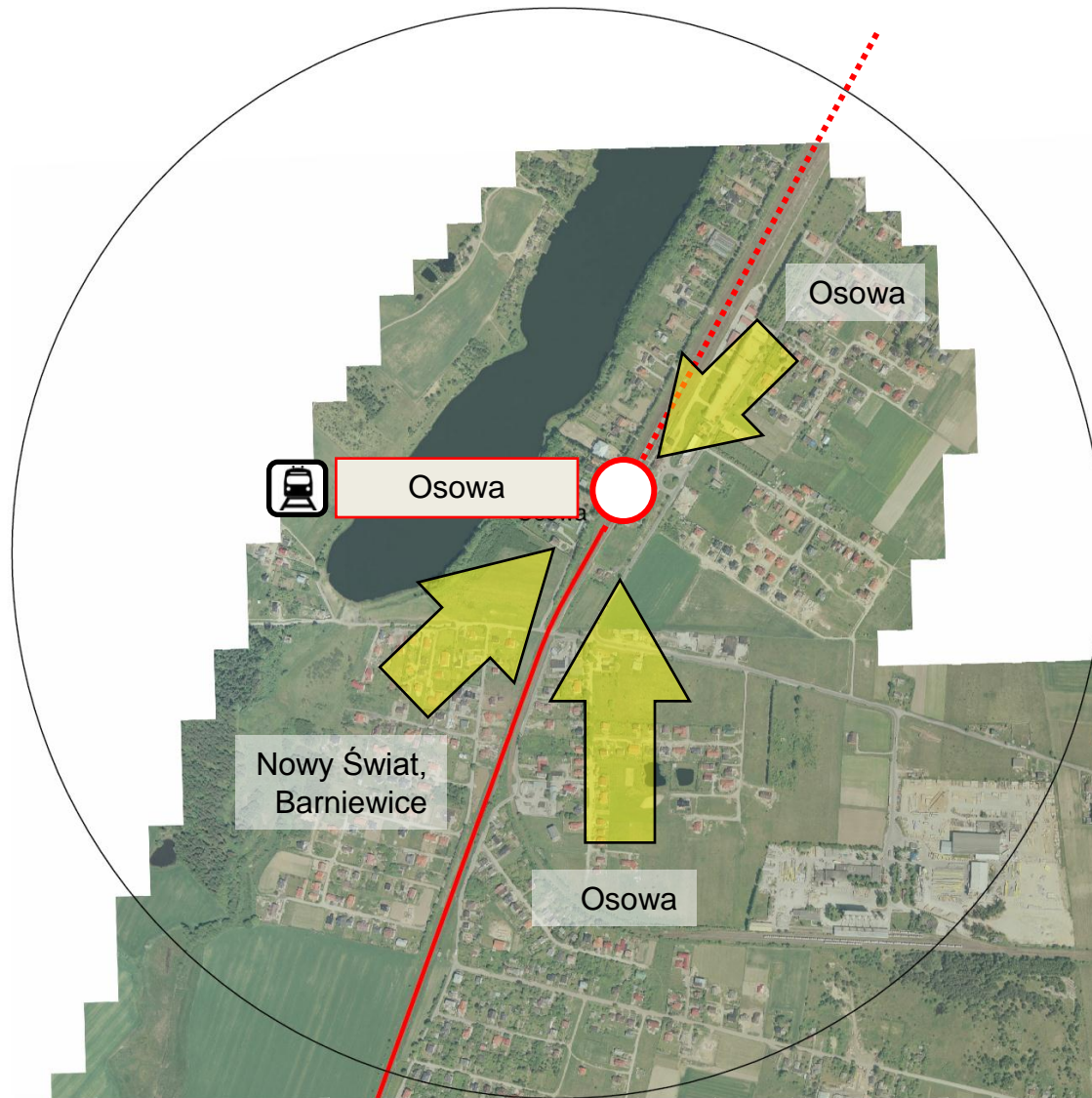





Przystanek Osowa

TYOLOGIA
PRZYSTANKU POD
WZGLĘDEM
PROGRAMU
WYPOSAŻENIA
PROGRAMOWEGO



PARK & RIDE



Kildedal Station, Dania

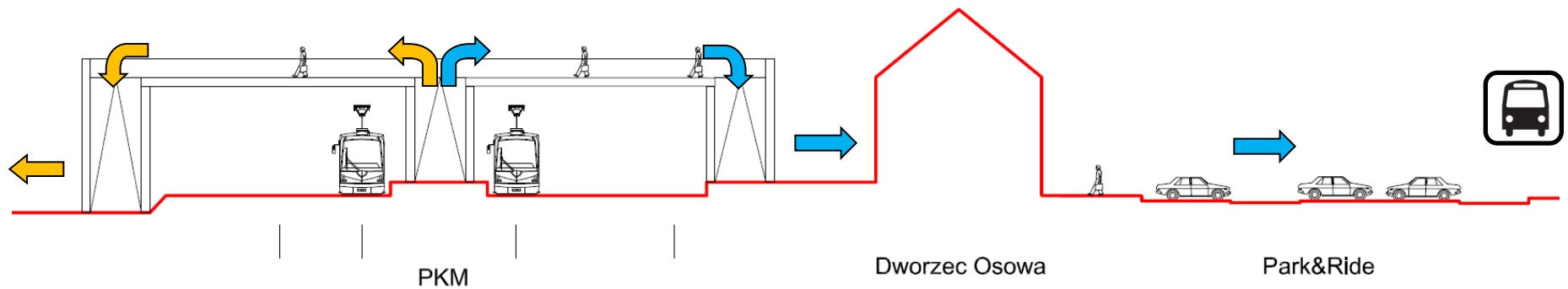



Dziękuję za uwagę



**INFRASTRUKTURA
I ŚRODOWISKO**
NARODOWA STRATEGIA SPÓJNOŚCI